

# ETUDE DES SALLES DE CLASSE

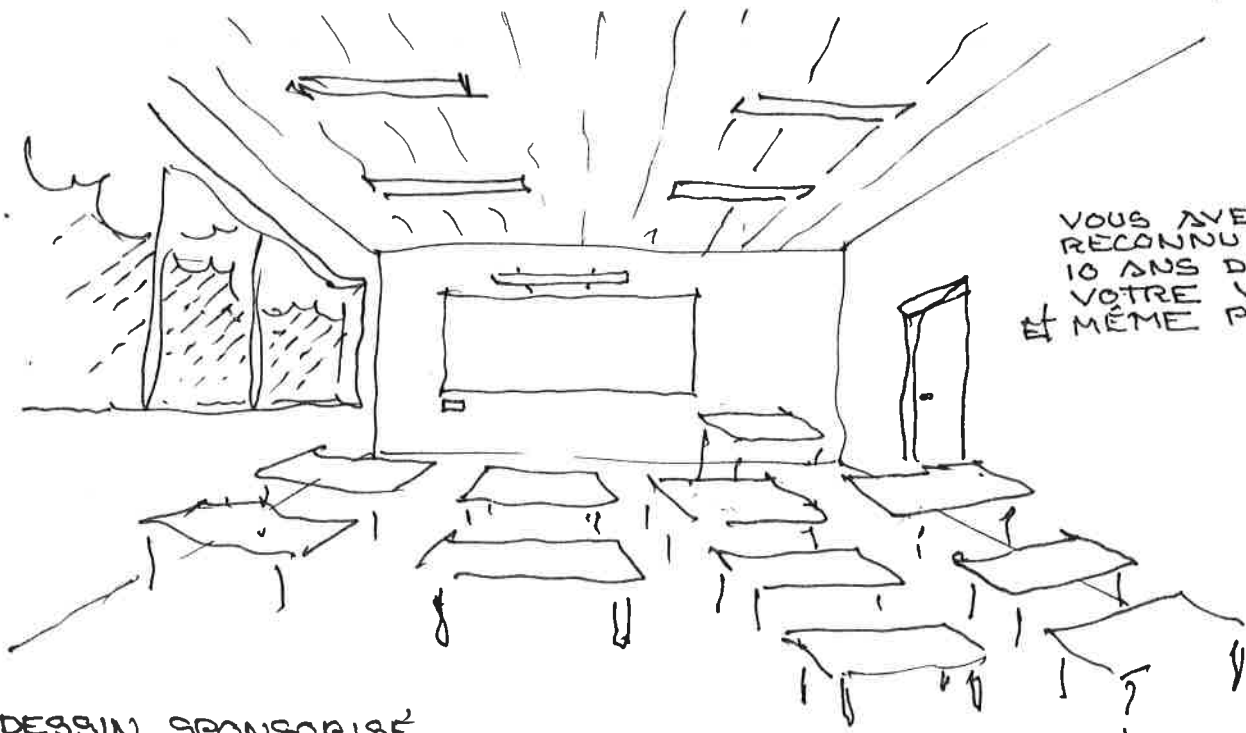

VOUS AVEZ  
RECONNU LA  
10 ANS DE  
VOTRE VIE !  
ET MÊME PLUS.....

DESSIN SPONSORISÉ  
PAR LES PLAFONDS AMSTRONG

**Yves PERRET**  
ARCHITECTE DPLG  
8 rue d'Urfé  
42000 ST ETIENNE  
tél : 04.77.34.59.72  
fax : 04.77.37.96.37  
siret 348 949 389 00020

Bon! d'accord le tableau est  
remplacé (ou complété) par  
un écran; un vidéo projecteur  
est pendu au plafond.  
Le nombre de lux est strictement,  
strictement compté

N'a-t. ou pas mieux à offrir à nos  
enfants : **NOS** enfants. D'ailleurs  
aujourd'hui il pleut.

onirologie n 1 Étude des rêves

Qui disait qu'il  
fallait enseigner  
en marchant?

À quoi accrocher ses rêves?  
Rien pour vous donner  
une idée?

C'est un espace industrielle  
pour une vie (une pensée)  
industrielle

Il n'y a même pas un bouquet  
sur la table

(MÉTISSE FAIT MEUX)

Et on veut que les enfants  
restent assis ?

QUE PENSEZ VOUS ?

Carnet de dessin: suite

Ça sent la craie ou le feutre  
"White board"

Comment s'arranger pour que  
ça sente la vie (et en plus :  
il n'y a pas que des droitiers) (et lumière)

Être gauche ne veut pas dire  
être mal à droite.

- La présence des matières
- La diminution / élimination des faux plafonds  
puisque ils sont faux.
- La vérité de ce monde de fils (connectés)
- L'amplitude des gestes (le tableau n' il  
existe tient tout le mur pour des gestes  
amples qu'on peut ne pas faire mais  
que le tableau cadré comme un tableau  
empêche de faire

Pour les gestes sans  
amplitude, il y a la souris  moins d'"homme bon"

- Lumière naturelle exprimant les mouve-  
ments de la lumière extérieure

- Puisque vers le tableau c'est comme une  
scène il faut prévoir un éclairage  
scénique (mobile / orientable)

- Les luminaires pas chères sont en général  
tristes à voir, ne peut on pas travailler  
avec des éclairages ordinaires en lumière  
indirecte ?

- Le rectangle parallélogramme ne  
garantit - il pas une mauvaise acoustique



Sauf à mettre beaucoup d'absorbants

- o Pouvoir afficher : Pouvoir d'afficher
- o Chaque gamien amène ses images préférées (et tant pis si dans un premier temps ce n'est pas un poster de Racine) pour faire une frise patchwork quelque part...



- o Pour progresser on part de ce que chacun est. (Si on part de là où on veut arriver, le voyage est impossible.)
- o Disposer quelques objets L'objet du jour, le mot du jour (rayon, tablettes, niches....) (vitrines)
- o Matières ramassées réutilisées,

- o Créer des accidents sans raisons  
Le sol change ici pour simplement un massage différent des pieds

J'ai vu tous les enfants du monde jouer au sol avec les joints, alors on ne va quand même pas les faire partout pareils.

Le changement de couleur ne correspond pas forcément avec l'arête pour que l'arête n'arrête pas toujours tout. (Des fois oui, des fois NON)

Le monde n'est pas de conception industrielle.

- o COMPLEXITÉ / DIFFÉRENCIATION c'est bien ce que nous avons à comprendre? et quand même: ça tient ensemble!....  
C'est difficile la vie d'artiste....  
et celle d'humain, ça l'est encore plus

Par la fenêtre un premier plan  
changeant : Un gros glaçon  
l'hiver et une fleur au printemps.  
plus loin un avion passe. (BOUHEON)

Qui a dit que la vie est difficile ?  
C'est nous qui sommes difficiles  
à la vie, haqués par l'institution

(A ST ETIENNE LA FAC  
EST BLOQUEE DEPUIS  
NOEL : "ÇA COINCE"  
VRAIMENT)

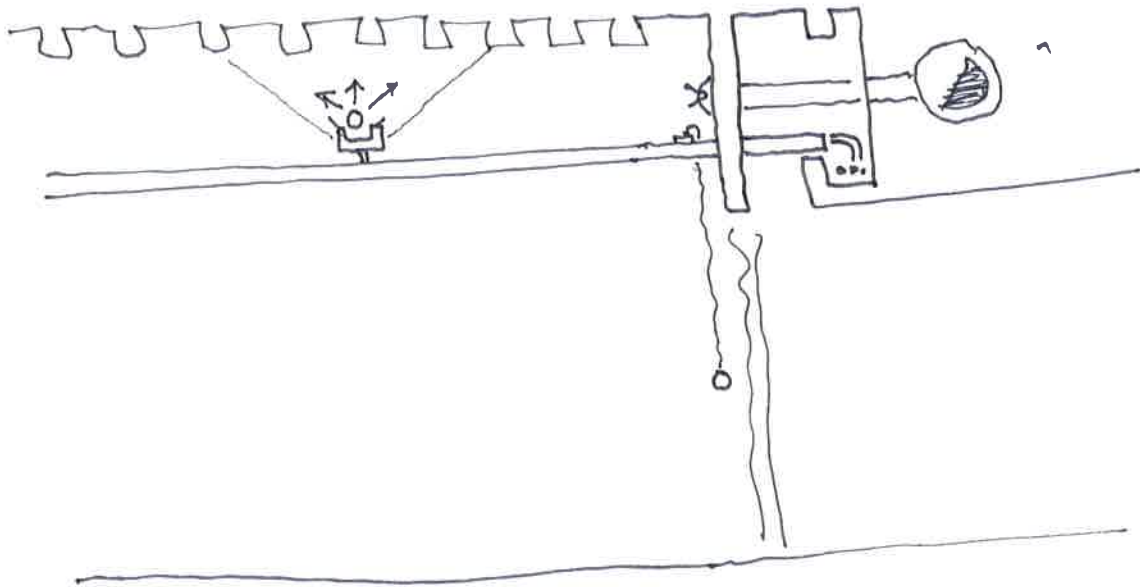

UN RESEAU CROISE DE  ballade fils et  
autres éclairages

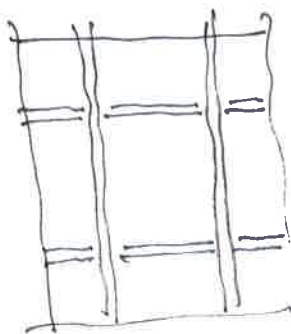

LA FRANÇAISE

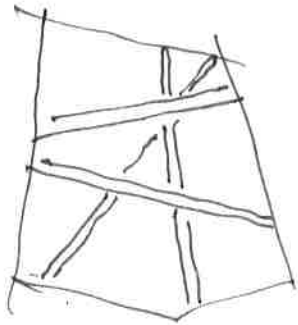

OU À LA SUÉDOISE

en suède on partage un gâteau  
comme ça  
voilà des  
gros morceaux  
et d'autres des petits



car certains

VIVE L'EUROPE

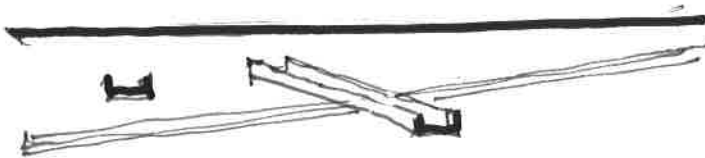

EN COUPE (DE PART DE GATEAU)

ON N'EST

PAS OBLIGÉ D'ÊTRE PARALLÈLES ET HORIZONTALS  
SURTOUT SI SOLS ET PLAFONDS SONT .

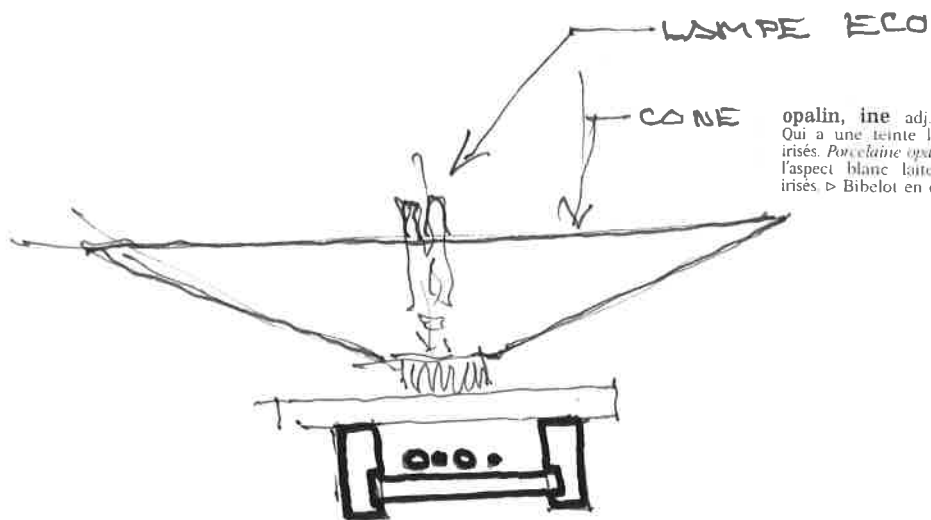

opalin, ine adj. et n. f. 1. adj.  
Qui a une teinte laiteuse, des reflets  
irisés. Porcelaine opaline. 2. n. f. Verre à  
l'aspect blanc laiteux et aux reflets  
irisés. ▸ Bibelot en opaline.

AU DESSUS ON PEINT AU PLAFOND UNE  
FORME TYPE "JEAN ARP" TRÈS CLAIRE

Il n'y a pas le portrait de Racine  
 et n'y a pas LE TITIEN (bien sûr en  
 reproduction) dans le hall:



Il y a plutôt  
 la permanence  
 du désir de  
 symboliser le  
 monde  
 où ?

seulement sur  
 les murs de sa  
 taverne s'il en  
 a une !...

ALORS ?  
 partout (au collège)  
 aussi

Vénus de Lespugue, périgordien,  
 moulage; musée de l'Homme, Paris  
 (20 000-18 000 ans av. J.-C.  
 époque périgordienne),

PERMANENCES DE  
 L'ACTIVITE HUMAINE



SAC POUR BOMBES A "GRAPH"

avez-vous vu ces  
 tables gravées en  
 calcaire

PERMANENCE

22 000 ANS PLUS TARD... -



PEINT EN BLEU PRESQUE NOIR

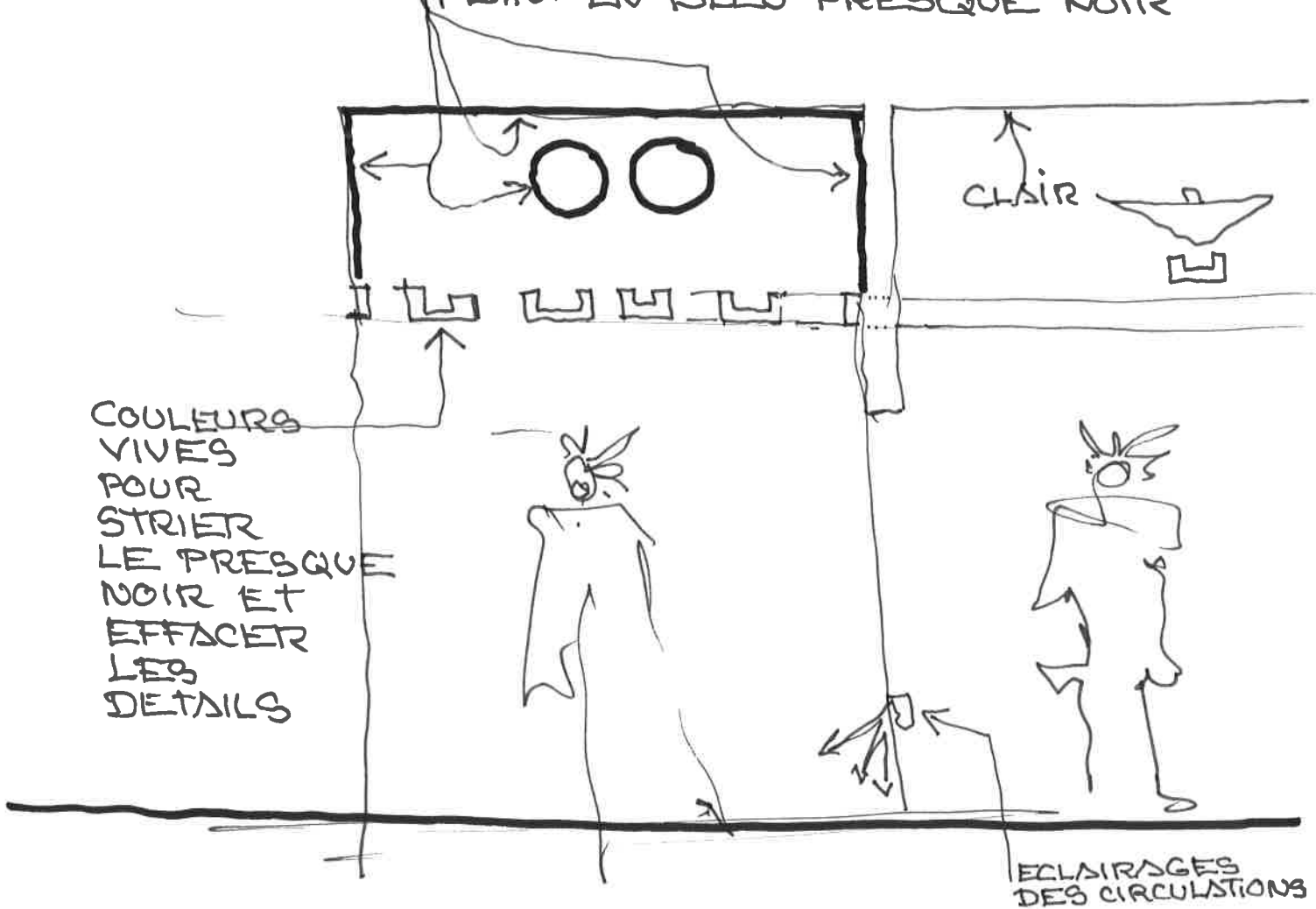

PLÉNUM DÉPOUSSIÉRABLE AU DESSUS DES CHEMINS

 ÇA SE COUPE À L'ÉGOÏNE (BOIS INJECTÉ M1 ?)

MAIS PEUT ÊTRE C'EST BÊTE DITES .....

QUAND ON A OUBLIÉ. OU QU'ON VEUT MODIFIER HOP ON REMET UN CHEMIN, ET HOP

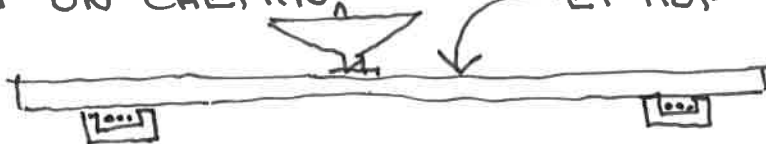



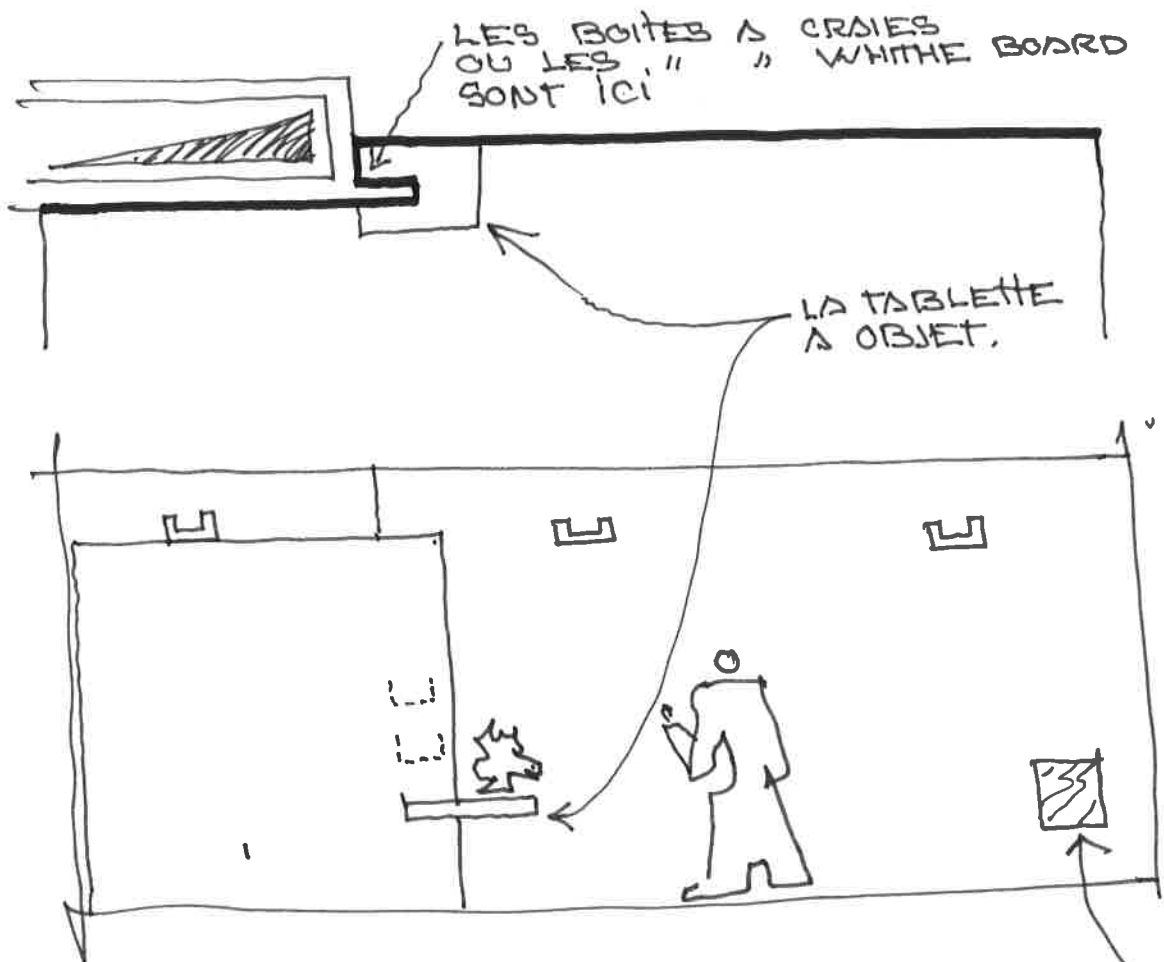

LES BOITES A CRAIES  
OU LES " " WHITE BOARD  
SONT ICI

LA TABLETTE  
A OBJET.

LE TABLEAU N'EST PAS FORCÉMENT DANS LE  
MÊME PLAN, IL EST MÊME PARFOIS PERCÉ  
D'UNE FENÊTRE

AVEC UN VERRE  
COLORÉ POUR NE  
PAS EBLOUIR. (VOIR UN  
BOUT DU MONDE DANS  
LE TABLEAU)

TUBE  
FLUO

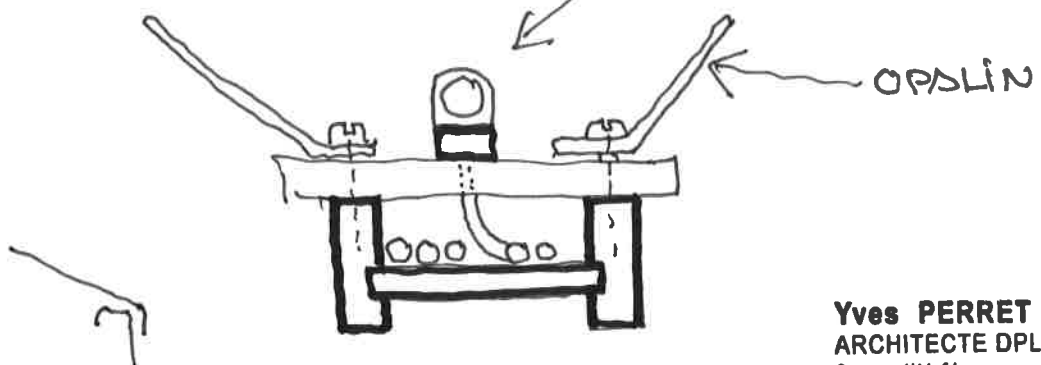

**Yves PERRET**  
ARCHITECTE DPLG  
8 rue d'Urfé  
42000 ST ETIENNE  
tél : 04.77.34.59.72  
fax : 04.77.37.96.37  
siret 348 949 389 00020

**opalin, ine** adj. et n. f. 1. adj. Qui a une teinte laiteuse, des reflets irisés. *Porcelaine opaline*. 2. n. f. Verre à l'aspect blanc laiteux et aux reflets irisés. ▷ Bibelot en opaline.

**NON.....C'EST POUR RIRE.....**

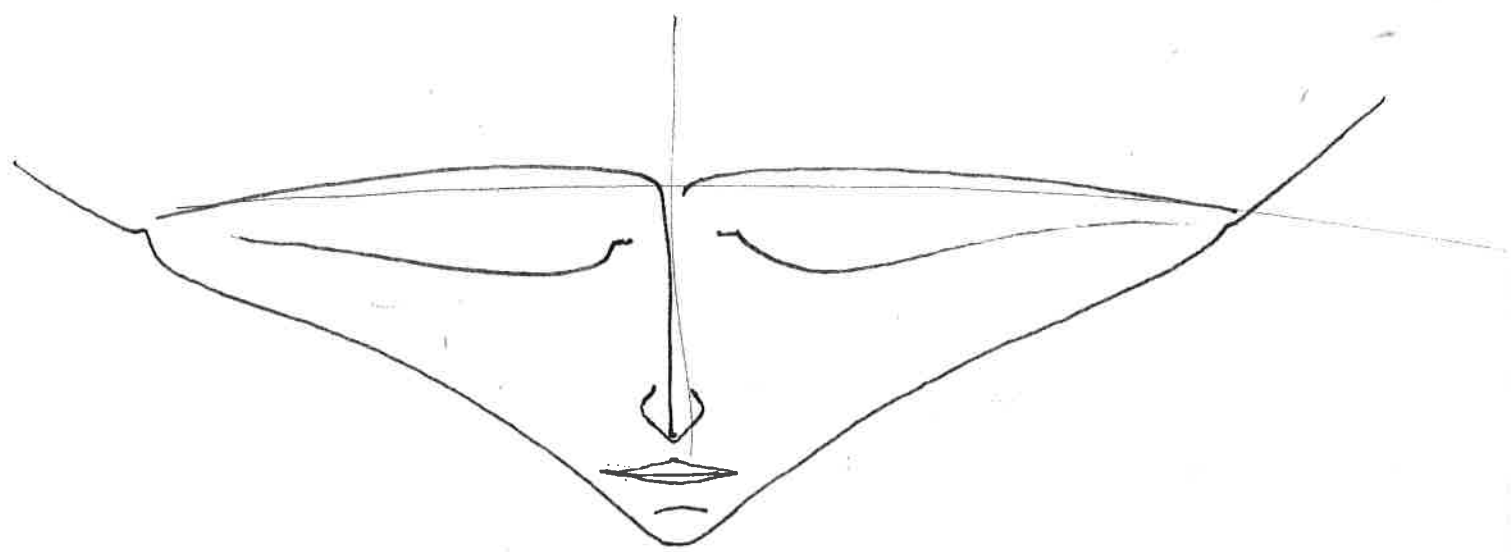

VOILA UNE TRES GROSSE TETE QUI A L'AIR POURTANT QUIETE

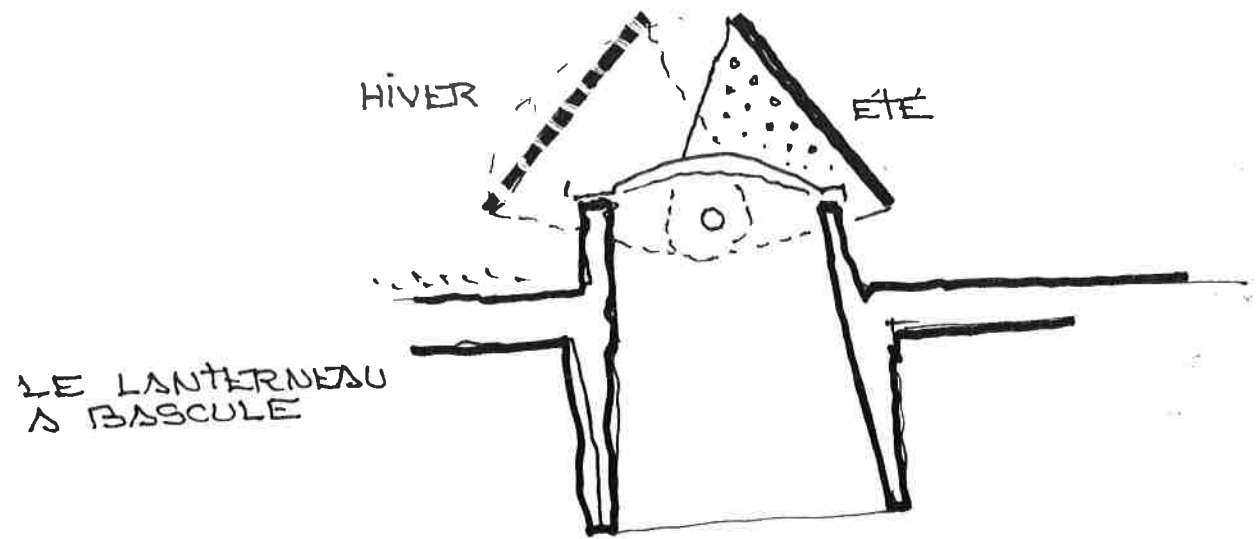

# PORTE-MANTEAUX "JEAN ARP"



C'EST BLANC  
(DEVANT ET  
COLORE  
DERRIERE)

ON POSE  
COMME ÇA

ON DÉCOUPE  
COMME ÇA

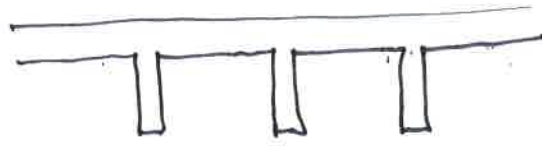

Si nous avons des structures bois comme ça on peut facilement transformer en:

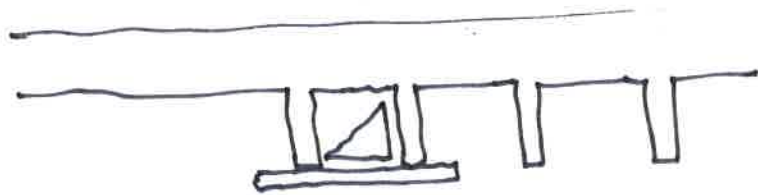

qui devient dans les parties bois un tuyau pas cher

Sur ces zones on fait

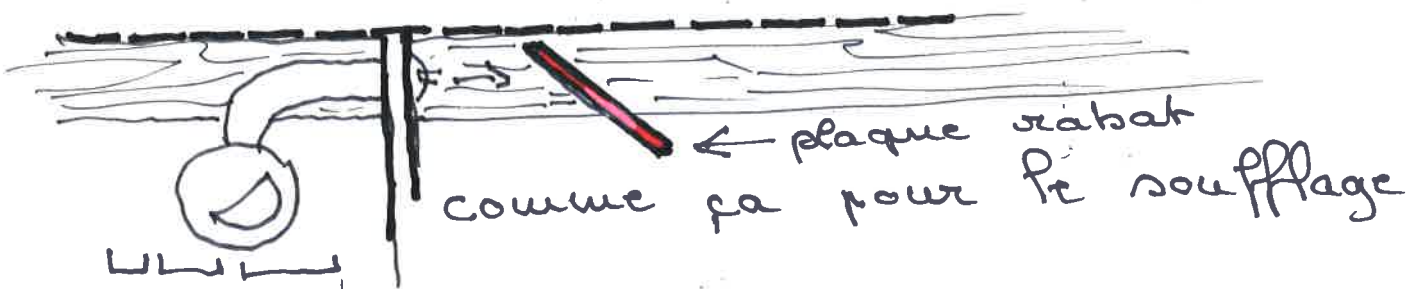

et

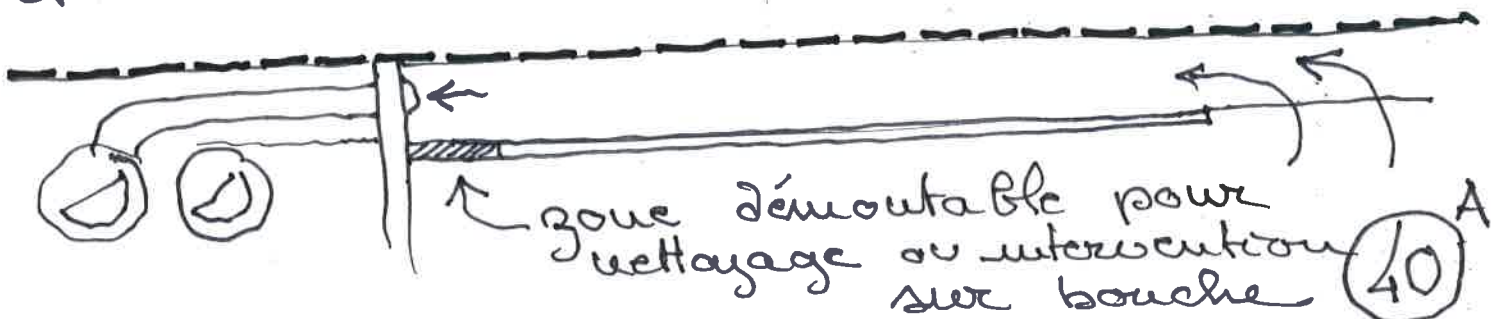

PLAQUE ROBAT  
COULEUR VIVE  
FORME MOLLE

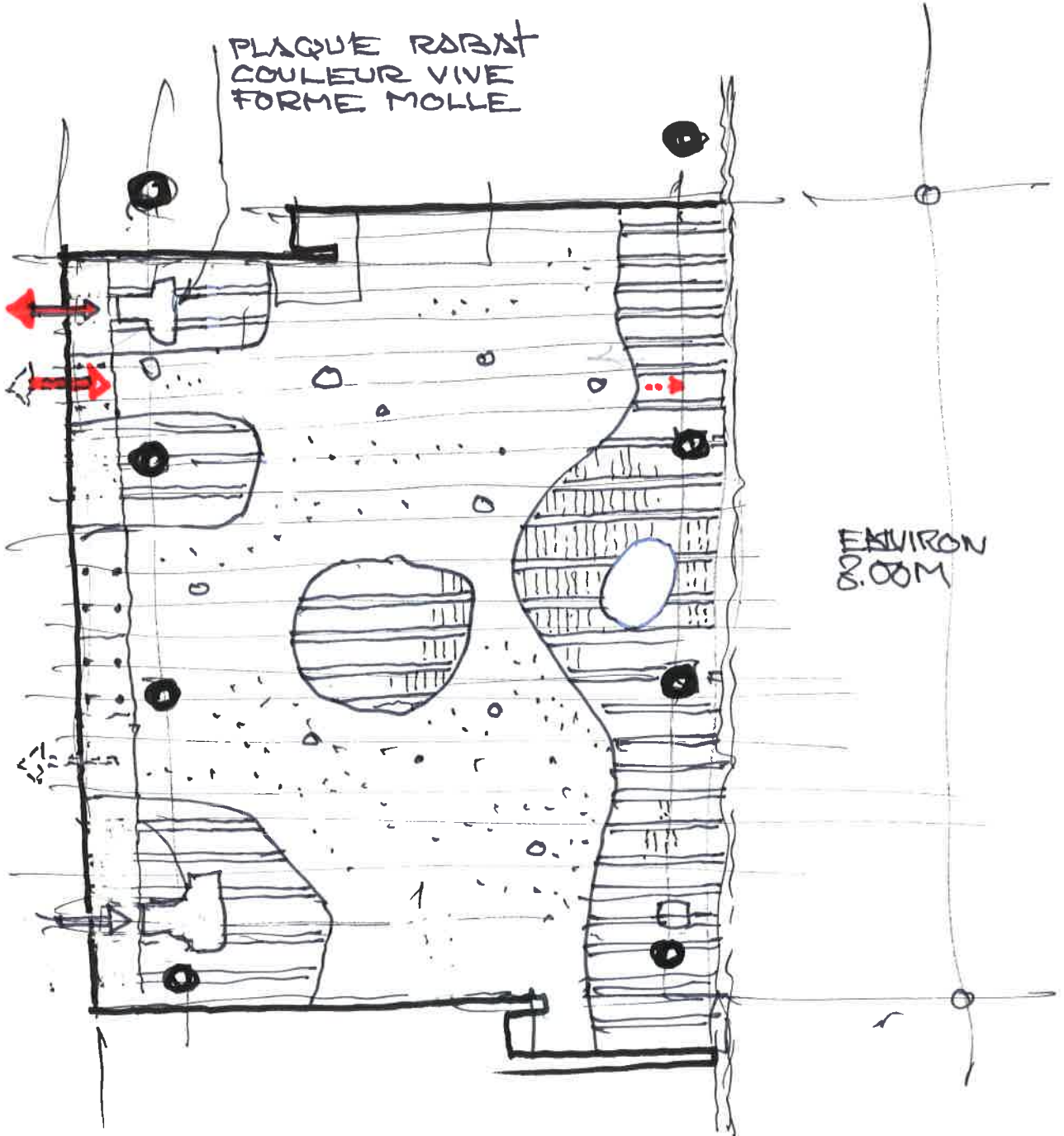

ENVIRON  
8.00M

→ PLAFOND "JEAN ARP" DES CLASSES  
DE LA ZONE BOIS